

# EcoPLAT

MACCHINA A TAVOLA ROTANTE PER L'AVVOLGIMENTO  
CON FILM ESTENSIBILE  
*TURNTABLE STRETCH WRAPPING MACHINES*

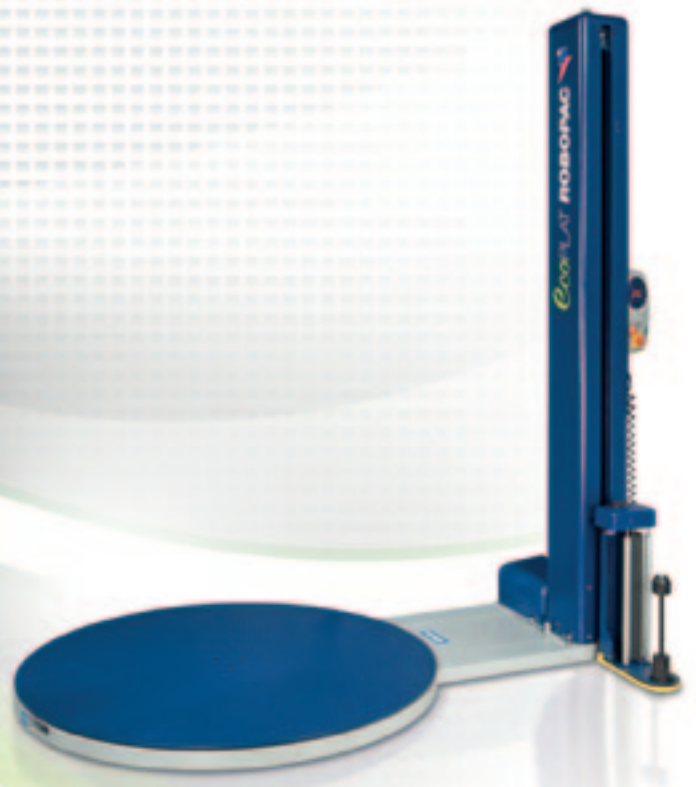

# AETNA GROUP

AETNA GROUP produce e commercializza a livello mondiale macchine avvolgitrici per il confezionamento e l'imballaggio con film estensibile, fardellatrici, confezionatrici con film termoretraibile, incartonatrici e nastratrici.

Il gruppo conta più di 400 dipendenti di cui oltre 80 tecnici impegnati nel servizio di post vendita, con un fatturato annuo di 85 mil. di Euro. Cinque sono gli stabilimenti di produzione per i 4 marchi commerciali: ROBOPAC, ROBOPAC SISTEMI, DIMAC E PRASMATIC, con una rete di oltre 450 agenti e distributori e 6 filiali presenti in Francia, Gran Bretagna, Germania, Stati Uniti, Russia e Cina.

Con oltre 100.000 macchine vendute e installate in tutto il mondo, AETNA GROUP è in grado di offrire una vastissima gamma di soluzioni e servizi per le più svariate esigenze nel settore del packaging.

*AETNA GROUP produces and sells on a worldwide basis stretch film wrapping machinery, bundlers, shrink film wrappers, cartoning and taping machines.*

*The Group counts over 400 employees of which 80 servicemen engaged in the After Sales Department with a yearly turnover of over 85 million Euros.*

*Five production plants for 4 commercial brands: ROBOPAC, ROBOPAC SISTEMI, DIMAC and PRASMATIC, an international network of over 450 Agents and Distributors, and 6 subsidiary located in France, Great Britain, Germany, United States, Russia and China.*

*With over than 100,000 machines sold and installed worldwide, the AETNA GROUP can offer a wide range of solutions and services to meet a variety of requirements in the packaging sector.*



Nel campo dell'imballaggio con film estensibile la gamma produttiva di ROBOPAC si articola sulle seguenti tipologie di macchine:

*ROBOPAC's production range in packaging with stretch film is based on the following types of machines:*



**ROBOT**  
Robot semovente  
*Self-propelled robot*

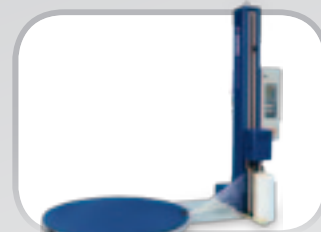

**ROTOPLAT**  
Avvolgitori a tavola rotante  
*Turntable wrapping machines*

# ROBOPAC

ROBOPAC fondata nel 1982, è leader mondiale nella tecnologia dell'avvolgimento con film estensibile con una produzione di oltre 5000 macchine/anno, per il 70% esportate nei principali mercati mondiali.

Sono quattro le tecnologie sviluppate dall'azienda: robot, tavole e bracci rotanti per la stabilizzazione di carichi pallettizzati mediante film estensibile (core business), avvolgitori orizzontali con film estensibile per prodotti di forma allungata, macchine per l'applicazione di film termoretraibile e nastratrici.

Grazie ad una capillare rete distributiva a livello mondiale ed ai centri di assistenza tecnica e servizio ricambi presenti presso le filiali estere, ROBOPAC assicura un servizio post-vendita tempestivo e risolutivo.

*ROBOPAC, established in 1982, is world leader in the stretch film wrapping technology with a production of over 5,000 machines/year, 70% of which exported to the main world markets.*

*Four technologies have been developed by the Company: robot, turntables and rotating arms for stretch film load stabilization (core business), stretch film horizontal wrapping machines for elongated products, shrink film packaging machines and taping machines.*

*Thanks to a worldwide capillary distribution network and to the spare parts servicing centers present in our foreign affiliates, ROBOPAC ensures a quick and decisive after sales service.*

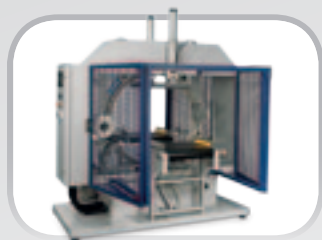

## ORBIT

Avvolgitori orizzontali  
*Horizontal wrapping machines*



## SPIROR

Avvolgitori orizzontali  
*Horizontal wrapping machines*



## ATHENA

Confezionatrici automatiche  
*Automatic packaging machines*



## STARTAPE

Nastratrici  
*Taping machines*

La certificazione ISO 9001 ottenuta già dal 1997 e da allora continuamente rinnovata, ha rappresentato non solo il raggiungimento di un traguardo prestigioso ma, soprattutto, ha rafforzato l'impegno dell'azienda a migliorare continuamente le proprie performance.

*Since 1997 ROBOPAC is ISO 9001 certified and, since then, the company keeps investing in the improvement of its performances.*



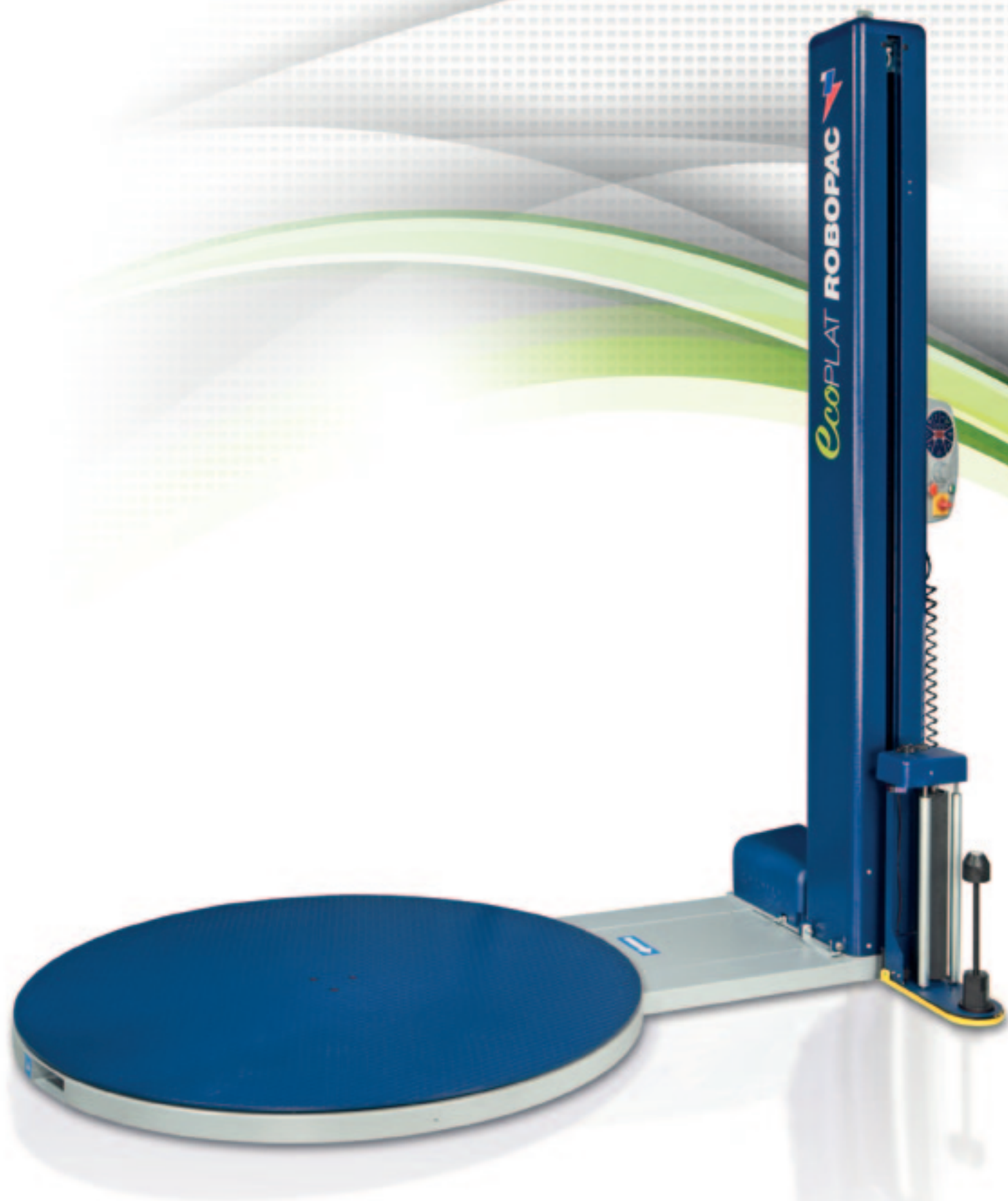

# EcoPLAT

MACCHINA A TAVOLA ROTANTE PER L'AVVOLGIMENTO  
CON FILM ESTENSIBILE  
*TURNTABLE STRETCH WRAPPING MACHINES*

---

La nuova gamma Ecoplat, composta da 3 modelli diversi e disponibili anche in versione transpallet, si caratterizzano per il nuovo sistema di controllo che consente un semplice ed intuitivo utilizzo delle diverse funzioni disponibili.

*The new Ecoplat range includes 3 different models all available in transpallet version, the distinguishing mark is the revolutionary control panel that allows a very simple and intuitive use of all the many available wrapping functions.*

# EcoPLAT BASE

PANNELLO DI COMANDO / *CONTROL PANEL*

DESCRIZIONE PARAMETRI /  
*PARAMETERS DESCRIPTION*

GIRI ALLA BASE E SOMMITÀ DEL PALLET /  
*TOP AND BOTTOM WRAP*

GIRI DI RINFORZO /  
*REINFORCE WRAP*

VELOCITÀ SALITA / DISCESA CARRELLO /  
*UPWARD / DOWNWARD CARRIAGE SPEED*

VELOCITÀ ROTAZIONE TAVOLA /  
*TABLE ROTATION SPEED*



**OPZIONALE PIATTO Ø 1650 mm**  
**PORTATA 2000 kg**  
*OPZIONALE PLATE Ø 1650 mm*  
*MAX LOAD 2000 kg*



# EcoPLAT FRD, PPS

PANNELLO DI COMANDO / CONTROL PANEL



## DESCRIZIONE PARAMETRI / PARAMETERS DESCRIPTION

CICLO SALITA-DISCESA / UPWARD-DOWNWARD CYCLE

CICLO SOLO SALITA O SOLO DISCESA /

ONLY DOWNWARD OR UPWARD CYCLE

CICLO MANUALE / MANUAL CYCLE

CICLO ECO(REGISTRAZIONE DEL CICLO) / ECO CYCLE (RECORDED)

VELOCITÀ SALITA-DISCESA CARRELLO /

UPWARD-DOWNWARD CARRIAGE SPEED

GIRI ALTI / TOP WRAPS

GIRI ALLA BASE / BOTTOM WRAP

MANUALE CARRELLO E GIRI DI RINFORZO /

MANUAL CYCLE AND REINFORCE WRAP

VELOCITÀ ROTAZIONE PIATTO / TABLE ROTATION SPEED

## CARRELLO FRD:

Carrello con freno meccanico su rullo di rinvio.

*FRD SPOOL CARRIAGE:*

*Spool carriage with mechanical brake on return roller.*

*Brake engagement/release device to facilitate hooking the film to the base of the pallet.*

## CARRELLO PPS:

Carrello di prestiro motorizzato a rapporti fissi, 150-200-250%, con possibilità di regolazione manuale della tensione di avvolgimento.

*PPS SPOOL CARRIAGE:*

*Powered pre-stretch spool carriage with fixed gears, 150-200-250%, with possibility for manual adjustment of the wrapping tension.*





# EcoPLAT

## TP FRD, TP PPS

MACCHINA A TAVOLA ROTANTE IN VERSIONE TRANSPALLET

TURNTABLE MACHINES ARE AVAILABLE IN TRANSPALLET VERSION

### CARATTERISTICHE TECNICHE / TECHNICAL FEATURES

| MACCHINA / MACHINE                                                           | BASE                 | FRD-PPS              | TP FRD / TP PPS      |
|------------------------------------------------------------------------------|----------------------|----------------------|----------------------|
| Diametro piatto / Plate diameter (mm)                                        | 1500                 | 1500                 | 1500                 |
| Portata piatto / Max. load weight (kg)                                       | 1200                 | 2000                 | 1200                 |
| Altezza utile albero / Max. load height (mm)                                 | 2200                 | 2200                 | 2200                 |
| Tipo carrello / Carriage                                                     | FRD                  | FRD-PPS              | FRD-PPS              |
| Velocità piatto regolabile da pannello / Variable plate rotation speed (rpm) | 4 ÷ 10               | 4 ÷ 10               | 4 ÷ 10               |
| Regolazione velocità carrello da pannello / Variable carriage speed (m/min)  | 1,4 ÷ 4              | 1,4 ÷ 4              | 1,4 ÷ 4              |
| Alimentazione / Power supply                                                 | v 230 1 PH (±20%) AC | v 230 1 PH (±20%) AC | v 230 1 PH (±20%) AC |
| Frequenza di alimentazione / Power supply frequency (Hz)                     | 50/60                | 50/60                | 50/60                |

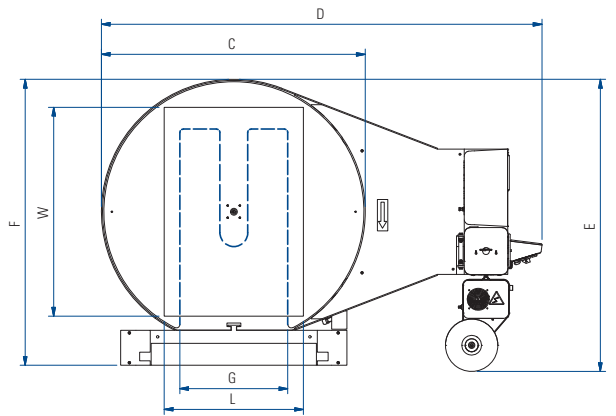
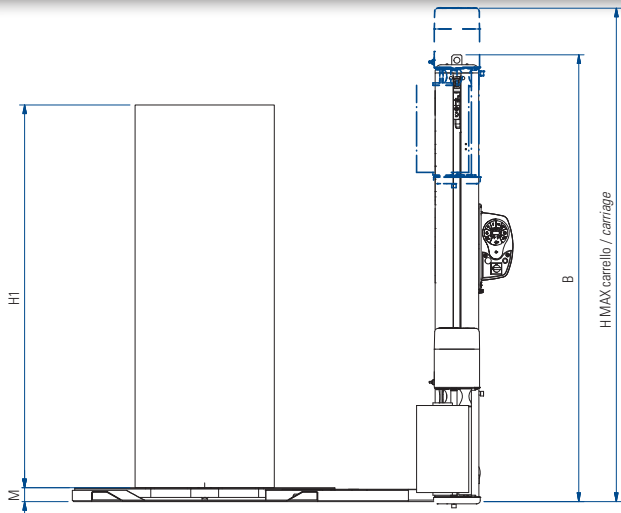
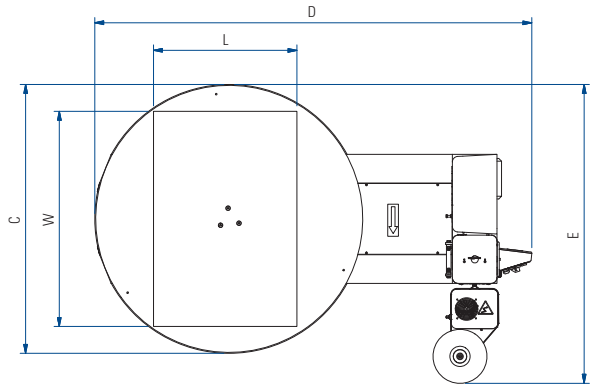
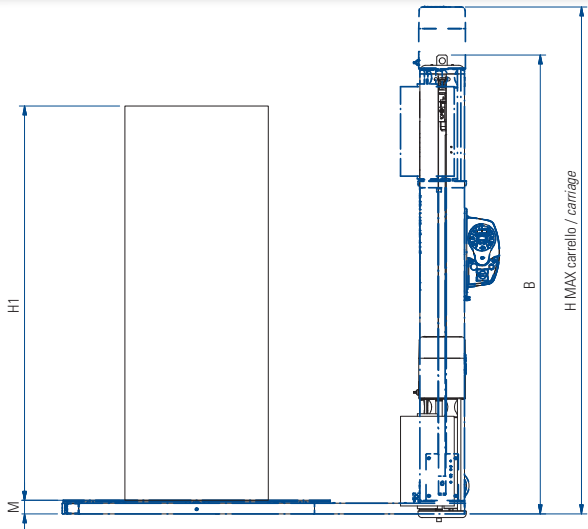
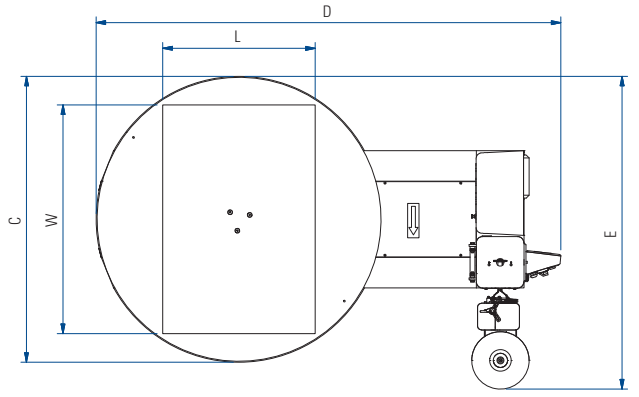
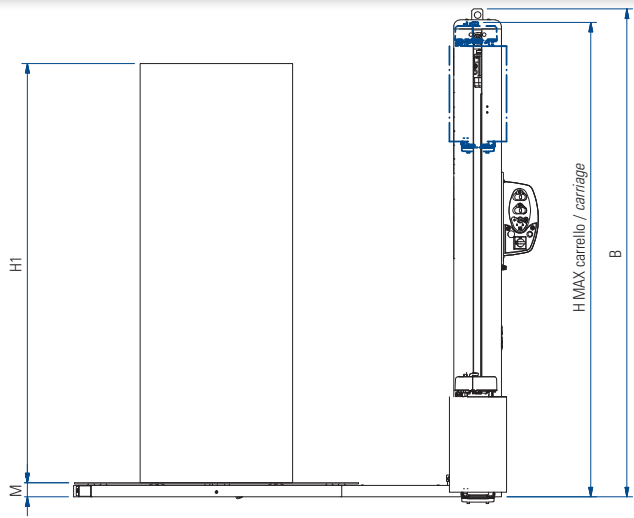

## EcoPLAT BASE-FRD

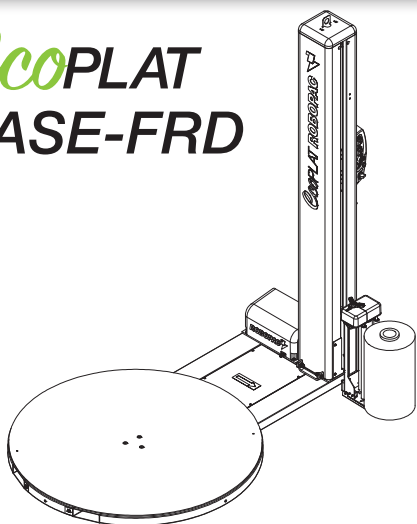

## EcoPLAT PPS

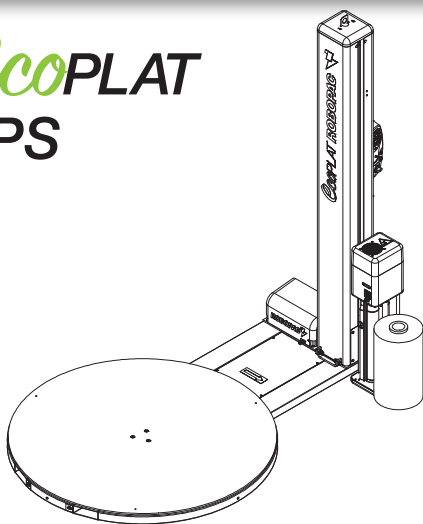

## EcoPLAT TP PPS



### CARATTERISTICHE TECNICHE TECHNICAL FEATURES

| MACCHINA / MACHINE                   | BASE |      | PPS  |      | TP   |      |
|--------------------------------------|------|------|------|------|------|------|
|                                      | Std. | Opt. | Std. | Opt. | Std. | Opt. |
| H albero / H mast (mm)/              | 2200 | 2400 | 2200 | 2400 | 2200 | 2400 |
| H max carrello / H max carriage (mm) | 2490 | 2690 | 2830 | 3030 | 2840 | 3040 |
| B                                    | 2560 | 2760 | 2560 | 2760 | 2570 | 2770 |
| H1                                   | 2200 | 2400 | 2200 | 2400 | 2200 | 2400 |
| M                                    | 73,5 | 77,5 | 75,5 | 77,5 | 80   | 84   |
| C ø (mm)                             | 1500 | 1650 | 1500 | 1650 | 1500 | 1650 |
| D                                    | 2440 | 2670 | 2665 | 3065 | 2535 | 2685 |
| F                                    | 1640 | 1715 | 1670 | 1745 | 1680 | 1765 |
| G                                    |      |      | 1185 | 1260 | 1645 | 1765 |
| L                                    |      |      |      |      | 620  | 620  |
| W                                    | 800  | 1000 | 800  | 1000 | 800  | 1000 |
| Peso / Weight (Kg)                   | 1200 | 1200 | 1200 | 1200 | 1200 | 1200 |
|                                      | 1200 | 2000 | 1200 | 2000 | 1200 | 2000 |

CONTENUTI DI QUESTO CATALOGO SONO STATI VERIFICATI AL MOMENTO DELLA STAMPA. ROBOPAC SI RISERVA IL DIRITTO DI MODIFICARE IN OGNI MOMENTO LE CARATTERISTICHE TECNICHE DEI PRODOTTI E DEGLI ACCESSORI ILLUSTRATI NEL PRESENTE DOCUMENTO. / THE CONTENTS OF THESE CATALOGS HAVE BEEN VERIFIED BEFORE THE PRESS. ROBOPAC RESERVES THE RIGHT TO MODIFY IN EVERY MOMENT THE TECHNICAL CHARACTERISTICS OF THE PRODUCTS AND THE ILLUSTRATED ACCESSORIES IN THE PRESENT DOCUMENT.

**ROBOPAC S.P.A.**

**a socio unico**

Via Fabrizio da Montebello, 81  
47892 Acquaviva Gualdicciolo - Repubblica di San Marino  
T telefono + 378 0549. 910. 511  
F ax + 378 0549. 908. 549 / 905. 946  
E mail robopac@aetnagroup.com

**AETNA GROUP S.P.A. - ROBOPAC SISTEMI**

SP. Marecchia, 59 - 47826 Villa Verucchio - Rimini  
tel. +39 0541 673411/ 678084 - fax +39 0541 679576  
ropobacsistemi@aetnagroup.com

**AETNA GROUP S.P.A. - DIMAC**

Via Rinascita, 25 - 40064 Ozzano Emilia - Bologna  
tel. +39 051 791611 - fax +39 051 6511013  
dimac@aetnagroup.com

**PRASMATIC S.R.L.**

Via J.Barozzi, 8 - Z.I. Corallo - 40050 Monteveglio - Bologna  
tel. (+39) 051 960302 - fax (+39) 051 960579  
info@prasmatic.com

**AETNA GROUP UK LTD**

**Packaging Heights**

Highfield Road - Oakley - Bedford MK43 7TA - England  
tel. +44 0 1234 825050 - fax +44 0 1234 827070  
sales@aetna.co.uk

**AETNA GROUP FRANCE S.a.r.l.**

4, Avenue de l'Europe - 69150 Décines - France  
tel. +33 0472 145401 - télécopie +33 0472 145419  
commercial@aetnafr.aetnagroup.com

**AETNA GROUP DEUTSCHLAND GmbH.**

Liebigstr. 6 - 71229 Leonberg-Höfingen  
tel. +49 0 7152 33 111 30 - fax +49 0 7152 33 111 40  
info@aetna-deutschland.de

**AETNA GROUP U.S.A. Inc.**

2475B Satellite Blvd. - Duluth - GA 30096-5805 - USA  
phone +1 678 473 7869 - toll free 866 713 7286 - fax +1 678 473 1025  
aetnagroup@aetnagroupusa.com

**AETNA GROUP VOSTOK OOO**

129329 Moscow - Otradnaya str. 2B - building 6 office 224. 000  
phone: (+7) 495 6443355 - fax: (+7) 495 6443356  
info@aetnagroupvostok.ru

**AETNA GROUP SHANGHAI Co., Ltd**

No. 877, Jin Liu Road, JInshan industry district  
201506, Shanghai - China  
tel. (reception) +86 (0) 21 67290111  
fax +86 (0) 21 67290333

**AETNAGROUP**   
*innovation driven by values*

[www.aetnagroup.com](http://www.aetnagroup.com)